

## GLISIERE - SERIA DS80

Sistem de glisare cu extragere totală și amortizare pentru sertare cu laterale din lemn, grosime 18 mm

- ▲ Extragere totală
- ▲ Capacitate de încărcare: 35 Kg
- ▲ Material: oțel placat cu zinc (galvanizat)
- ▲ Grosimea maximă a lateralei sertarului: 19 mm
- ▲ Ajustare 3D pe înălțime: 0 - 3 mm; lateral: +/- 1.5 mm; adâncime: 0 - 3 mm
- ▲ Glisare silențioasă

### Cote de găurire

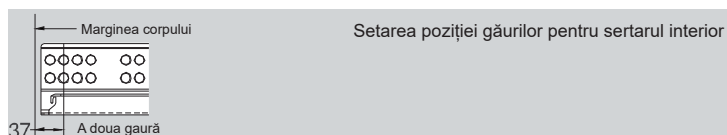
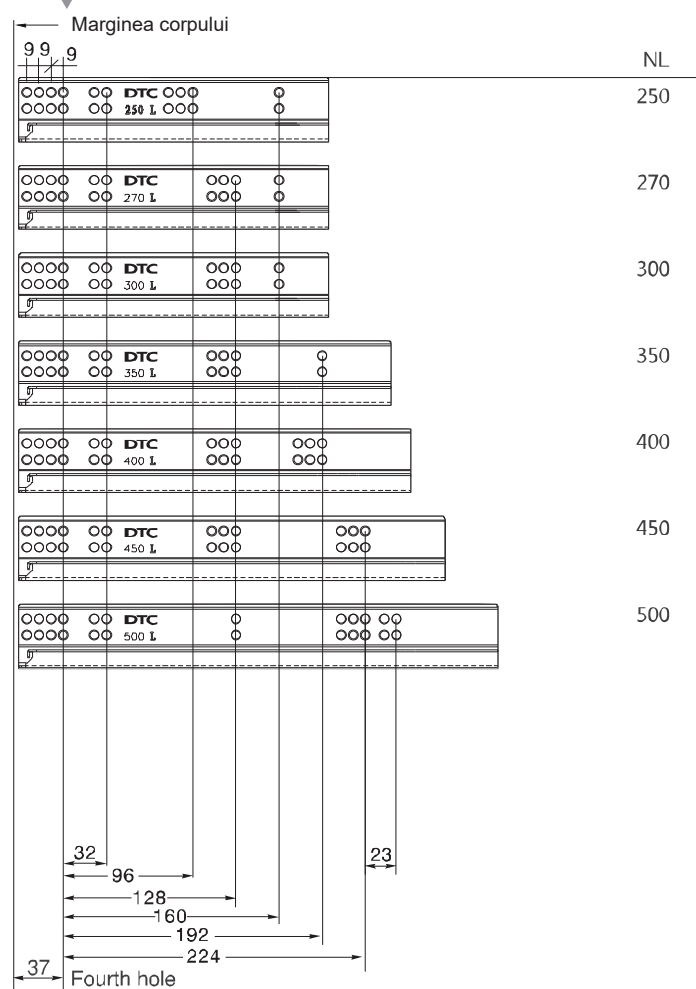

### Închidere cu amortizare

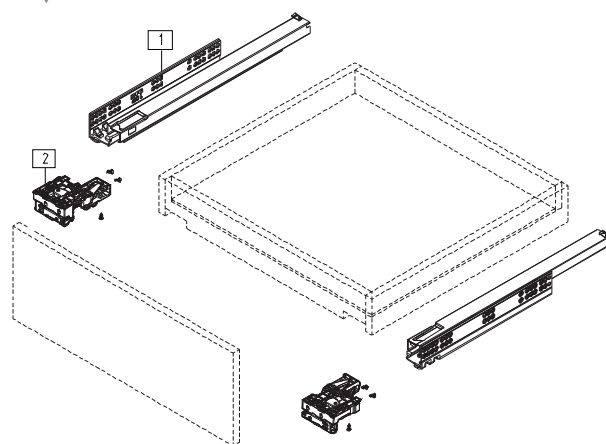

### Cote de montaj, mm

SKW = Lățime internă sertar LW = Lățime internă corp

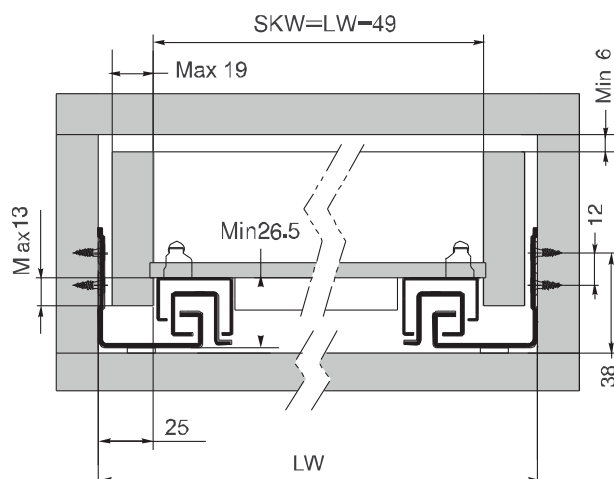

Cote de montaj

Cote de găurire

NL = Lungime nominală LT = Adâncime interior sertar

Sertar interior  
LT = NL + 21

Sertar standard  
LT = NL + 3

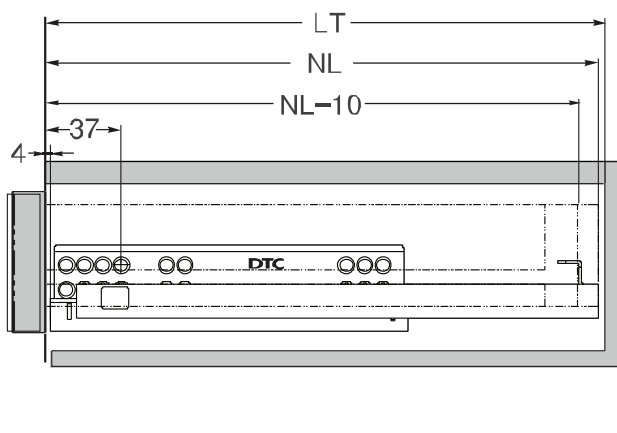
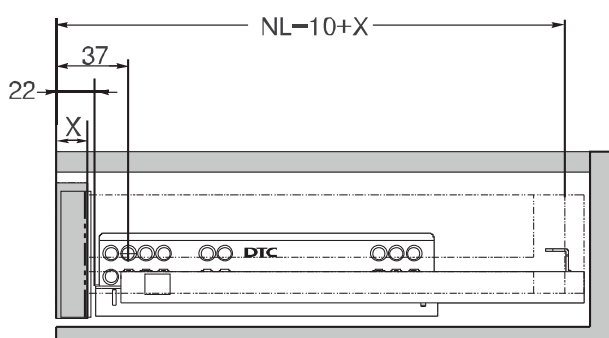

Cote sertar și de găurire

Cote montaj opritor

