

## GLISIERE SERIA G80C

Sistem de glisare cu extragere parțială și amortizare pentru sertare cu laterale din lemn, grosime 18 mm

- ▲ Extragere parțială
- ▲ Capacitate de încărcare: 25 Kg
- ▲ Material: oțel placat cu zinc (galvanizat)
- ▲ Grosimea maximă a lateralei sertarului: 19 mm
- ▲ Ajustare pe înălțime: până la 3 mm
- ▲ Montare și demontare fără unelte
- ▲ Glisare silențioasă

### Cote de găurire

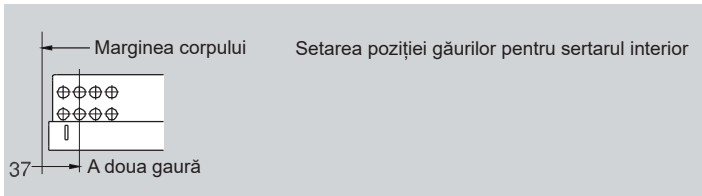
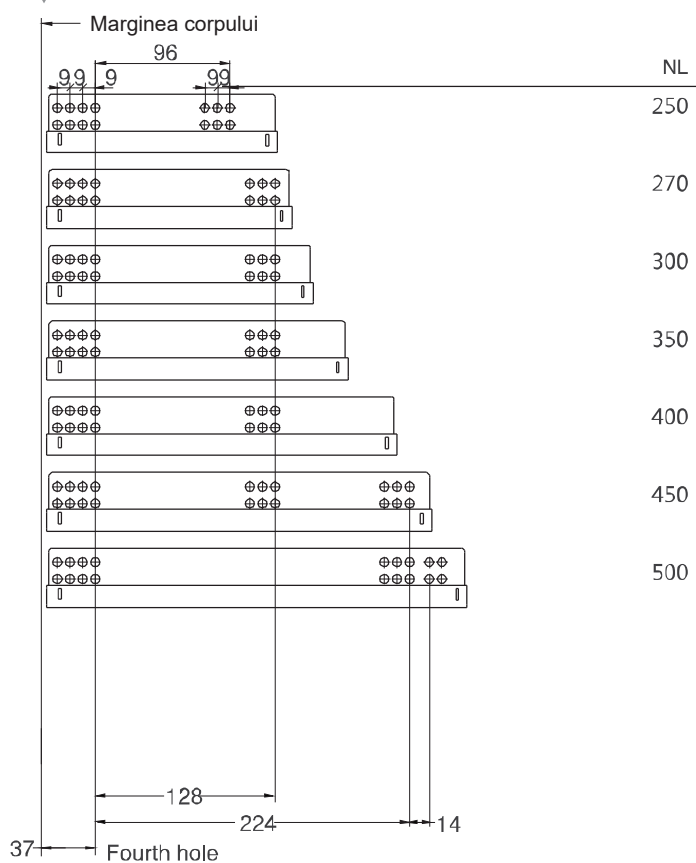

### Extragere cu amortizare

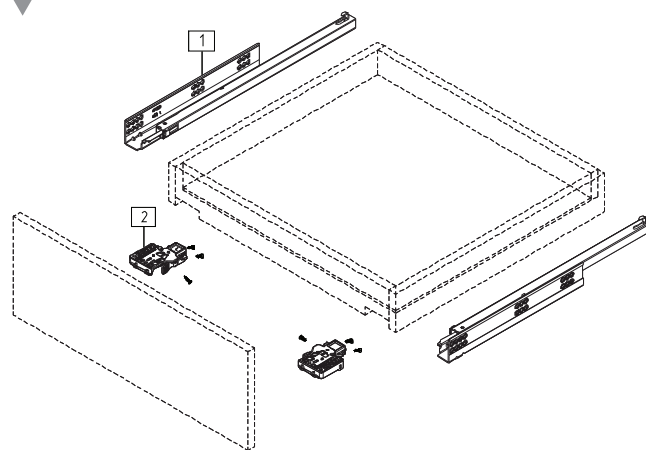

### Cote

SKW = Lățime internă sertar LW = Lățime internă corp

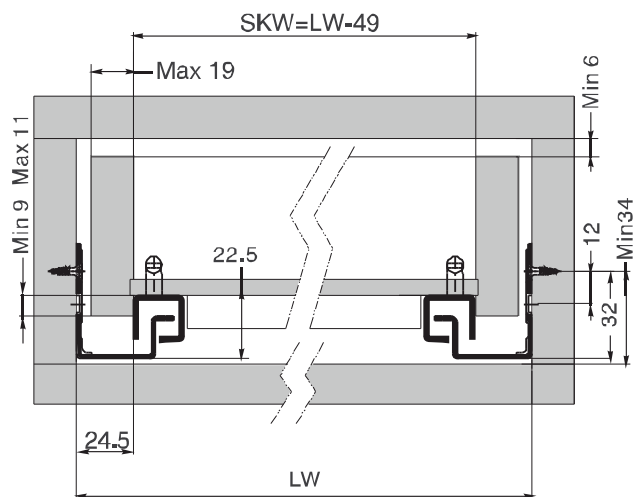

Cote de montaj

NL = Lungime nominală

Sertar interior  
LT = NL + 21

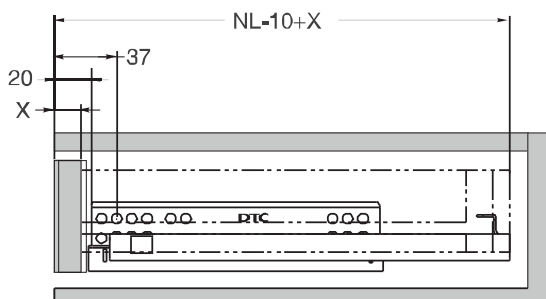

Cote de găurire

LT = Adâncime interior sertar

Sertar standard  
LT = NL + 3

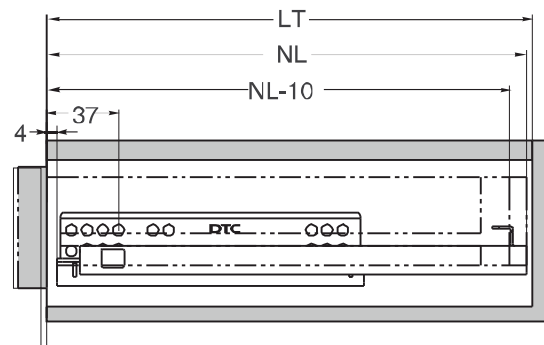

Cote sertar și de găurire

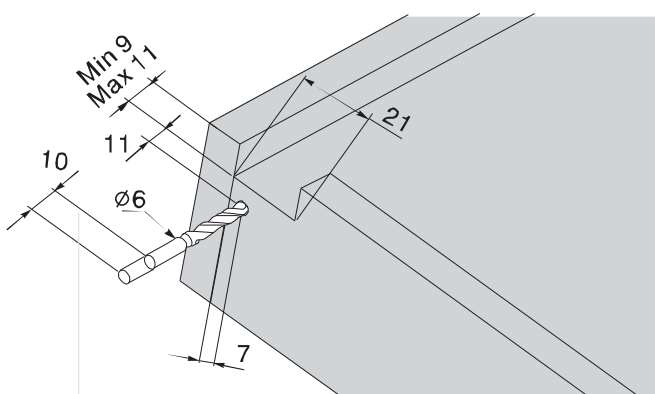

Cote montaj opritor, mm

