

ART. 004G - pentru corpuri cu lățimi de **300, 450 sau 600 mm**  
Sistem extractibil cu coșuri confecționate din oțel cromat și închidere amortizată

Poziționați glisierile respectând cotele și fixați-le cu șuruburi pe lateralele corpului.

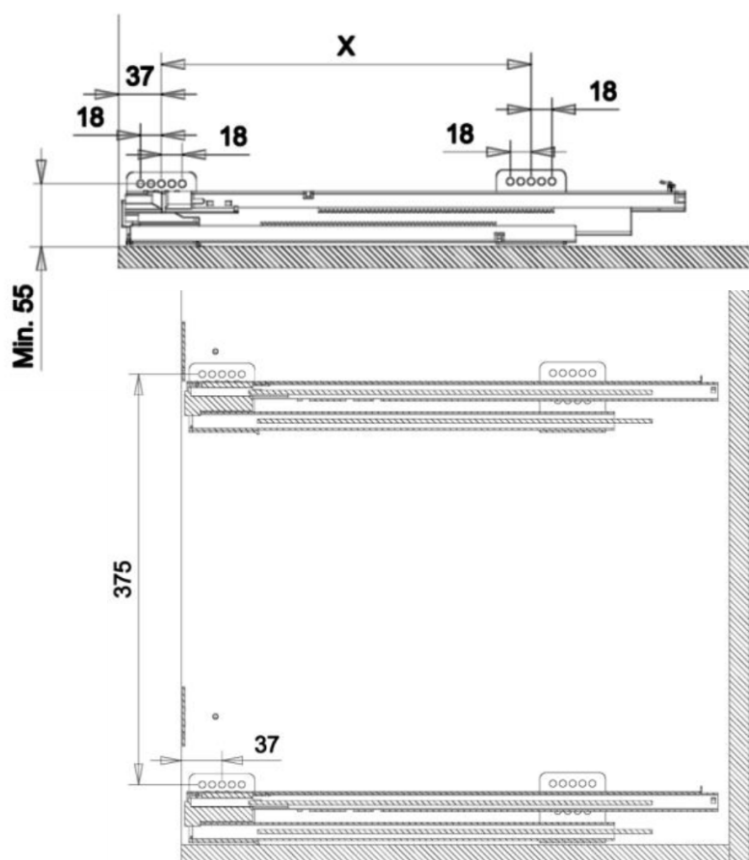
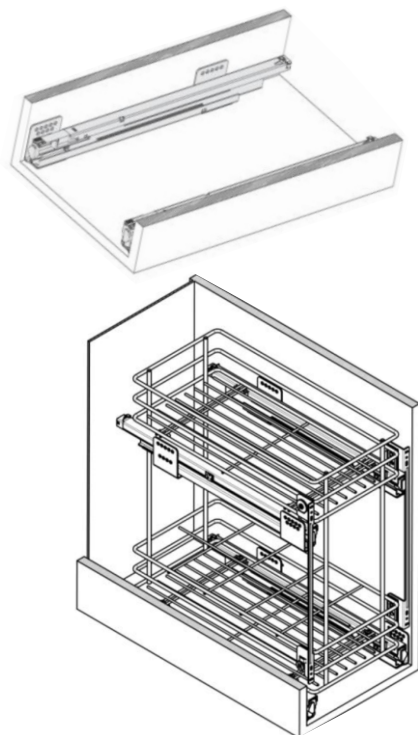

Dimensiune glisieră	X
<b>450</b>	<b>288 mm</b>

Așezați capacele pe glisieră asigurându-vă că aderă bine.  
Așezați coșul în centrul corpului și strângeți șuruburile de pe capace.

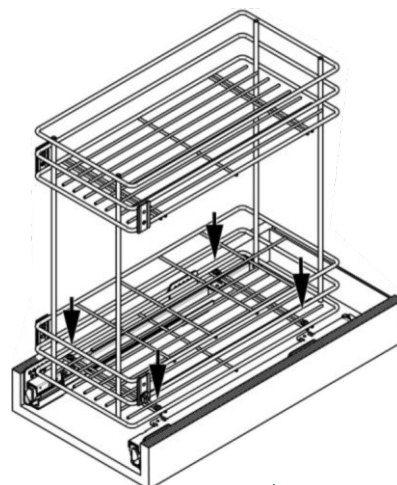
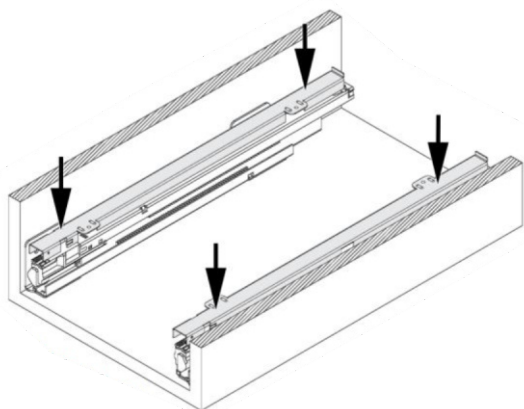

Dimensiuni exprimate în milimetri. Marja de eroare +/- 1mm.

Înșurubați plăcuțele pe ușă respectând cotele indicate.

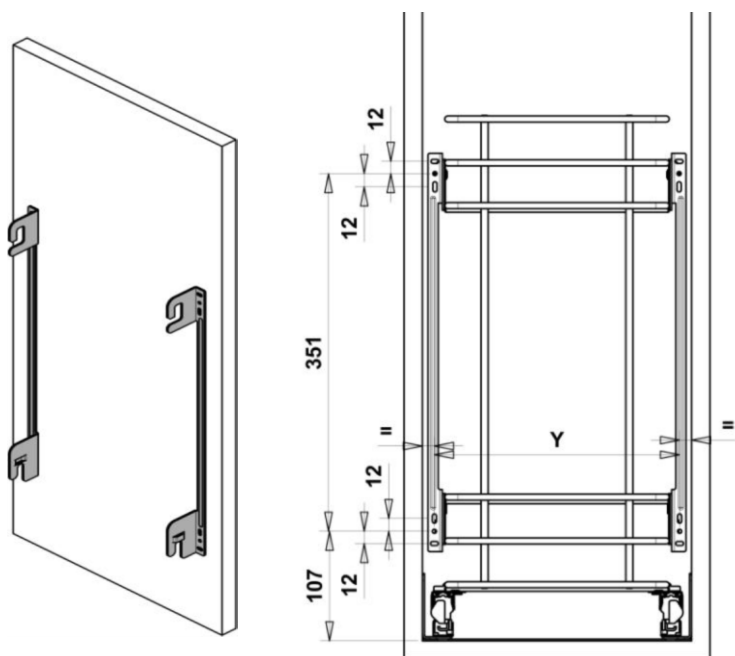

Dimensiune corp	Y
<b>300</b>	<b>240 mm</b>
<b>450</b>	<b>390 mm</b>
<b>600</b>	<b>540 mm</b>

Odată asamblată ușa, efectuați reglajele.

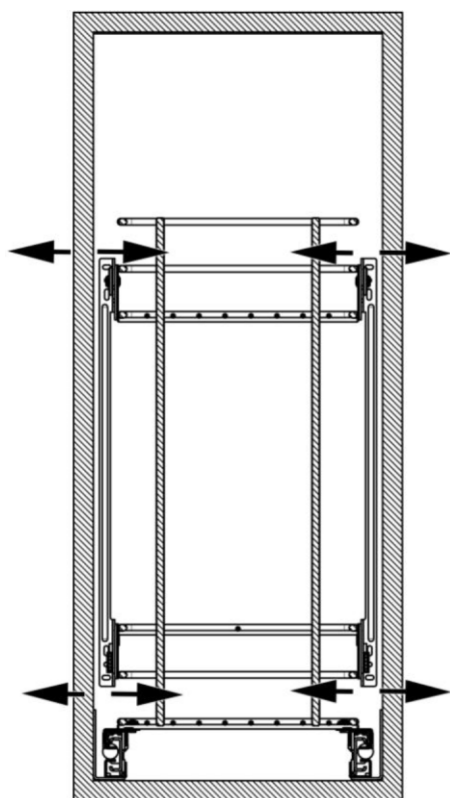

Dimensiuni exprimate în milimetri. Marja de eroare +/- 1mm.

ART. 004G - pentru corpuri cu lățimi de **200 mm**

Sistem extractibil cu coșuri confecționate din oțel cromat și închidere amortizată

Poziționați glisierile respectând cotele și fixați-le cu șuruburi pe lateralele corpului.

Dimensiune glisieră	X
<b>450</b>	<b>288 mm</b>

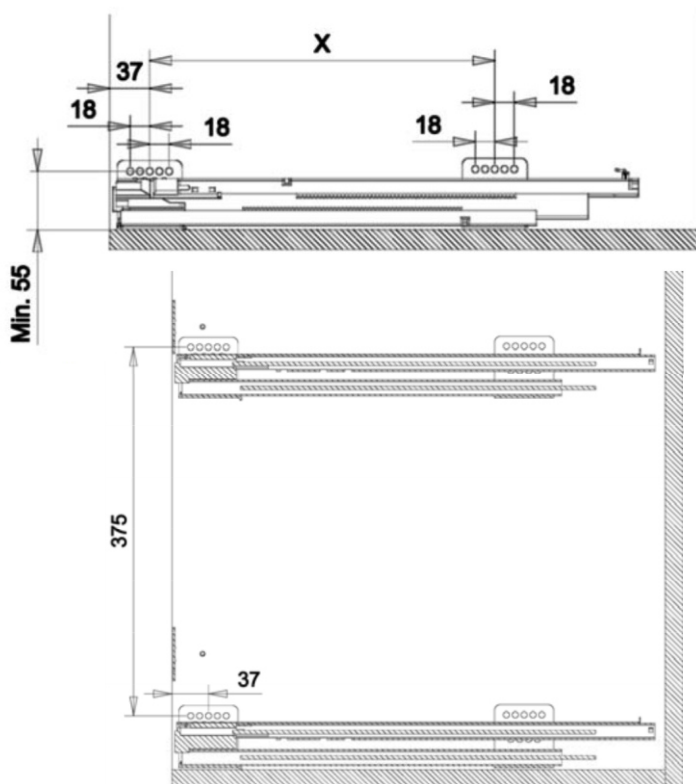
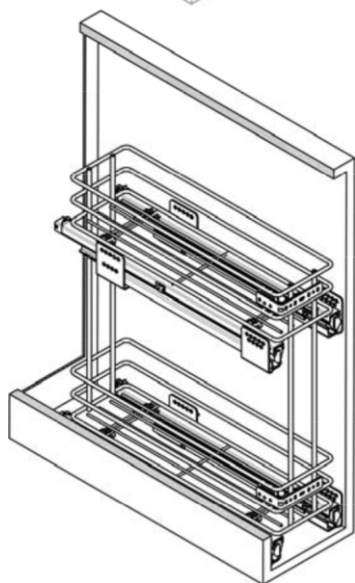
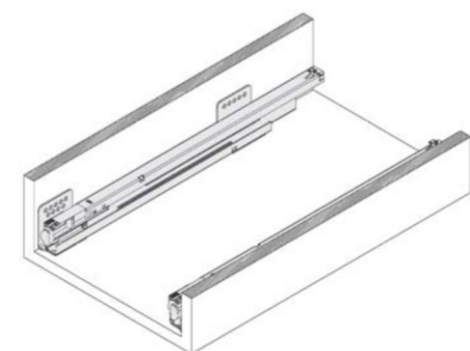

Așezați capacele pe glisieră asigurându-vă că aderă bine.

Așezați coșul în centrul corpului și strângeți șuruburile de pe capace.

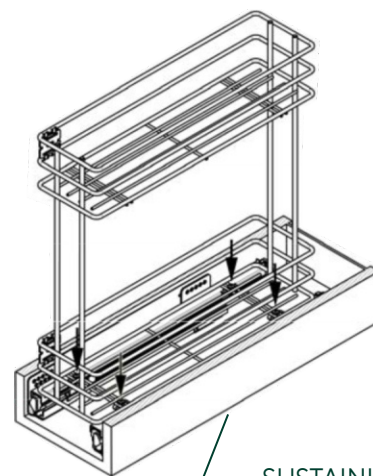
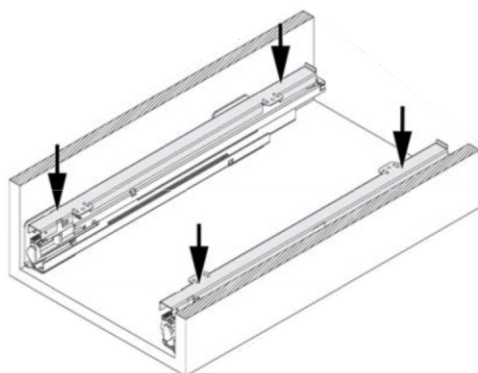

Dimensiuni exprimate în milimetri. Marja de eroare +/- 1mm.

Înșurubați plăcuțele pe ușă respectând cotele indicate.

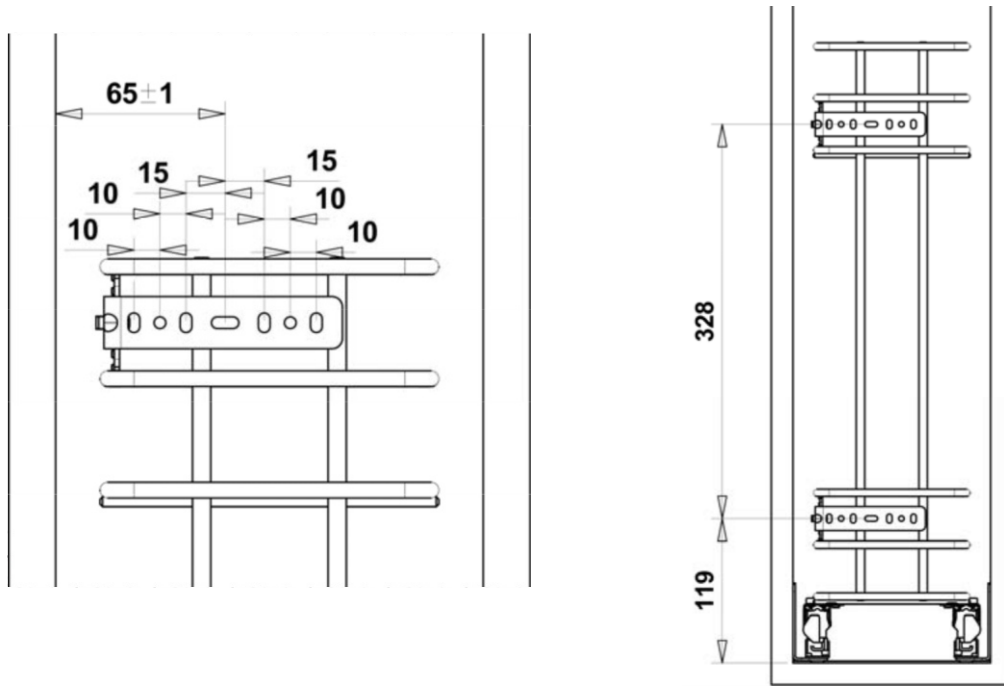

Odată asamblată ușa, efectuați reglajele.

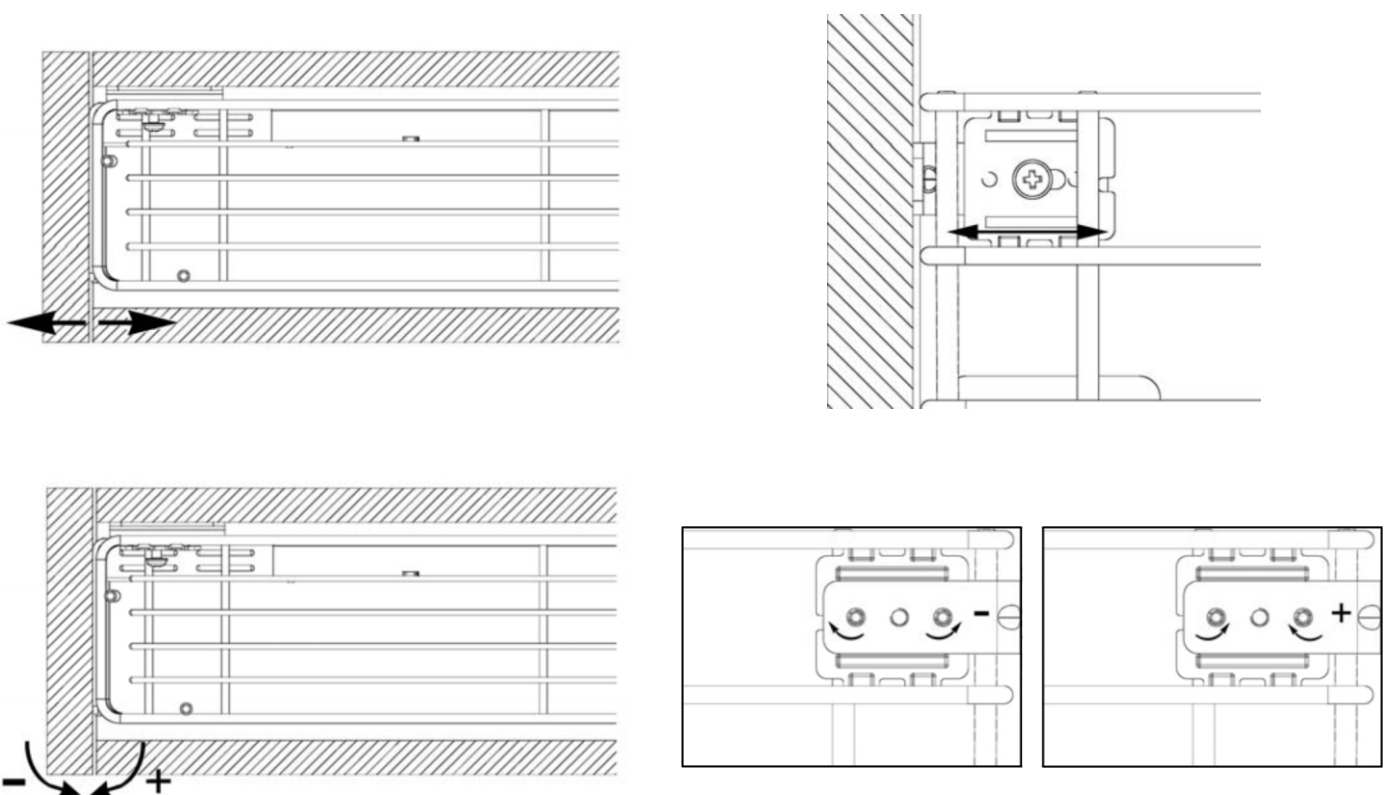

Dimensiuni exprimate în milimetri. Marja de eroare +/- 1mm.