

PARTY

Masă retractabilă

MODEL:

411/78.1500.22 PARTY 600

411/78.1510.22 PARTY 900

411/78.1520.22 PARTY 1200

INCLUDE ÎN PACHET:

- GLISIERE
- PICIOARE
- BARĂ DE LEGĂTURĂ
- SUPORT PICIOARE

ACCESORII:

A. Imbus n° 5

B. Imbus n° 4

C. Imbus n° 3

D. Distanțieri (x 20)

E. Bucșă M6 (x 12)

F. Pin (x 2)

G. Șurub M5x10 BHCS (x 8)

H. Șurub M6x12 SHCS (x 12)

I. Șurub autofiletant M6x25 (x 4)

J. Șurub M6x16 FHCS (x 4)

K. Șurub M6x20 FHCS (x 2)

L. Șurub M6x60 SHCS (x 4)

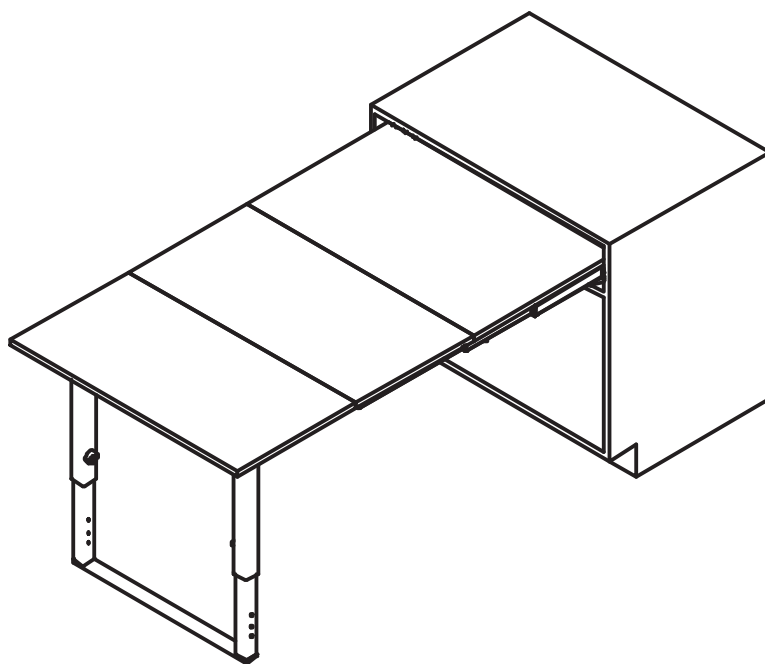

DIMENSIUNI GENERALE:

| DIMENSIUNI | SIMBOL | mm |
|--------------------------|--------|----------------------|
| ÎNĂLȚIME | H | MIN: 150 |
| ADÂNCIME | P | MIN: 560 |
| LĂȚIME | L | MIN/MAX: 562/1168 |
| GROSIMEA MARGINILOR | S1 | MIN/MAX: 16/19 |
| GROSIMEA BLATULUI | S | MIN: 16 |
| LĂȚIMEA BLATULUI | Z | L-5 |
| EXTRAGEREA BLATULUI | E | 1380 |
| DESCHIDEREA MECANISMULUI | C | 1275 |
| DISTANȚA FAȚĂ DE SOL | T | MIN/MAX: 725/820 |

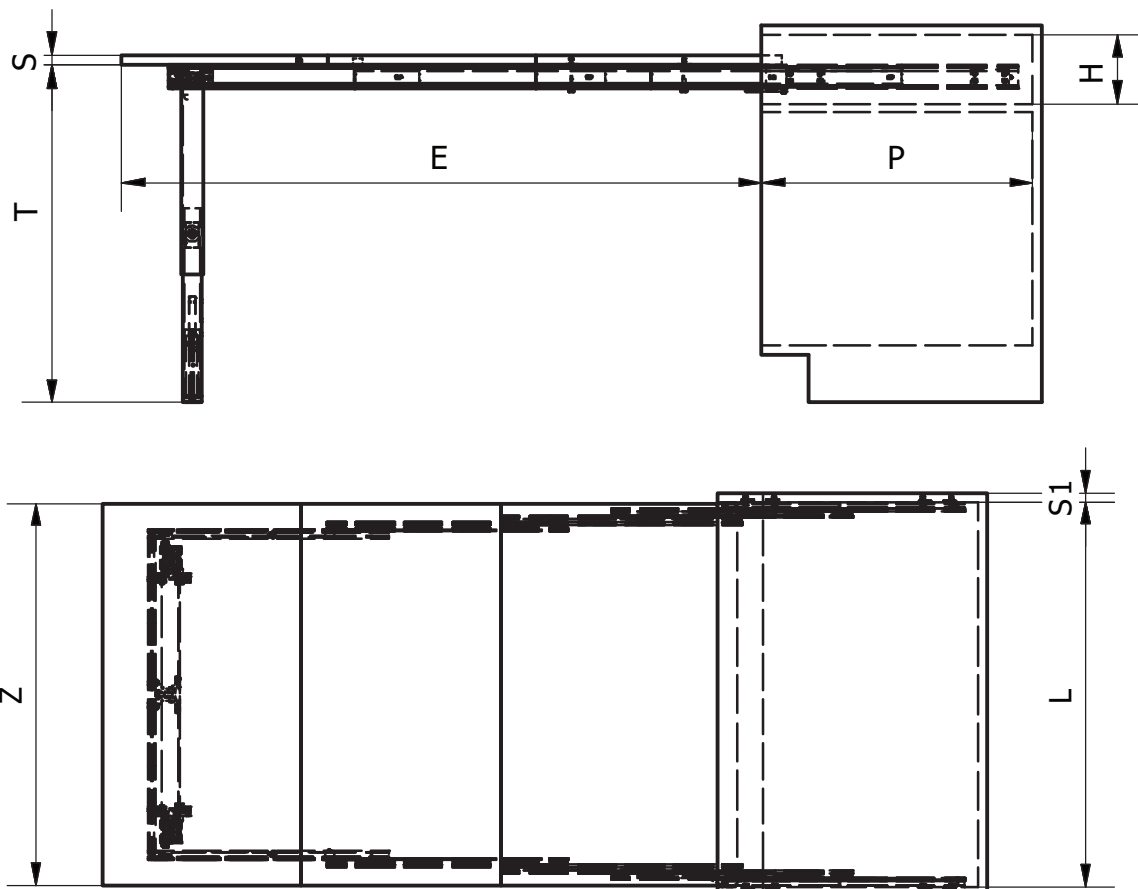

PAȘI DE UTILIZARE:

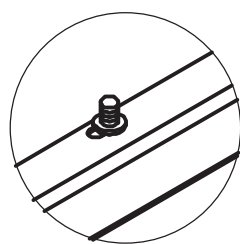
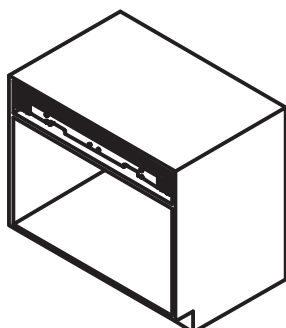

DUPA DESCHIDERE
ÎMPINGEȚI PICIOARELE
CĂTRE DULAP PENTRU
A FIXA SISTEMUL

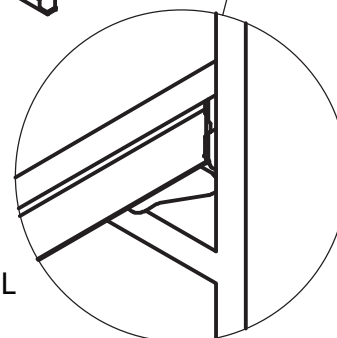
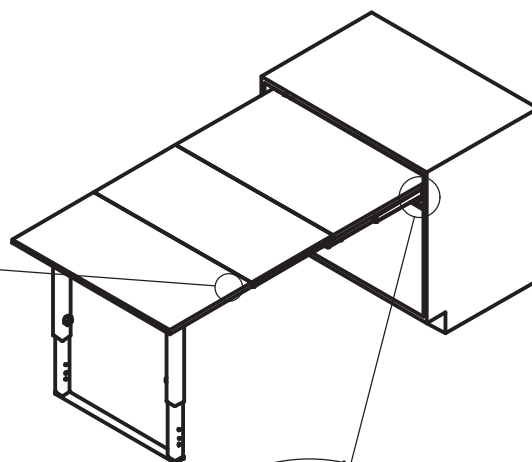

APĂSAȚI OPRITORUL
ROȘU PENTRU A
ÎNCHIDE MECANISMUL

POZIȚIA GĂURILOR PENTRU SERTAR:

Pentru dulapuri cu grosimea <19 mm utilizați distanțieri

- Grosime: 19 mm - 0 distanțieri
- Grosime: 18 mm - 1 distanțieri
- Grosime: 17 mm - 2 distanțieri
- Grosime: 16 mm - 3 distanțieri

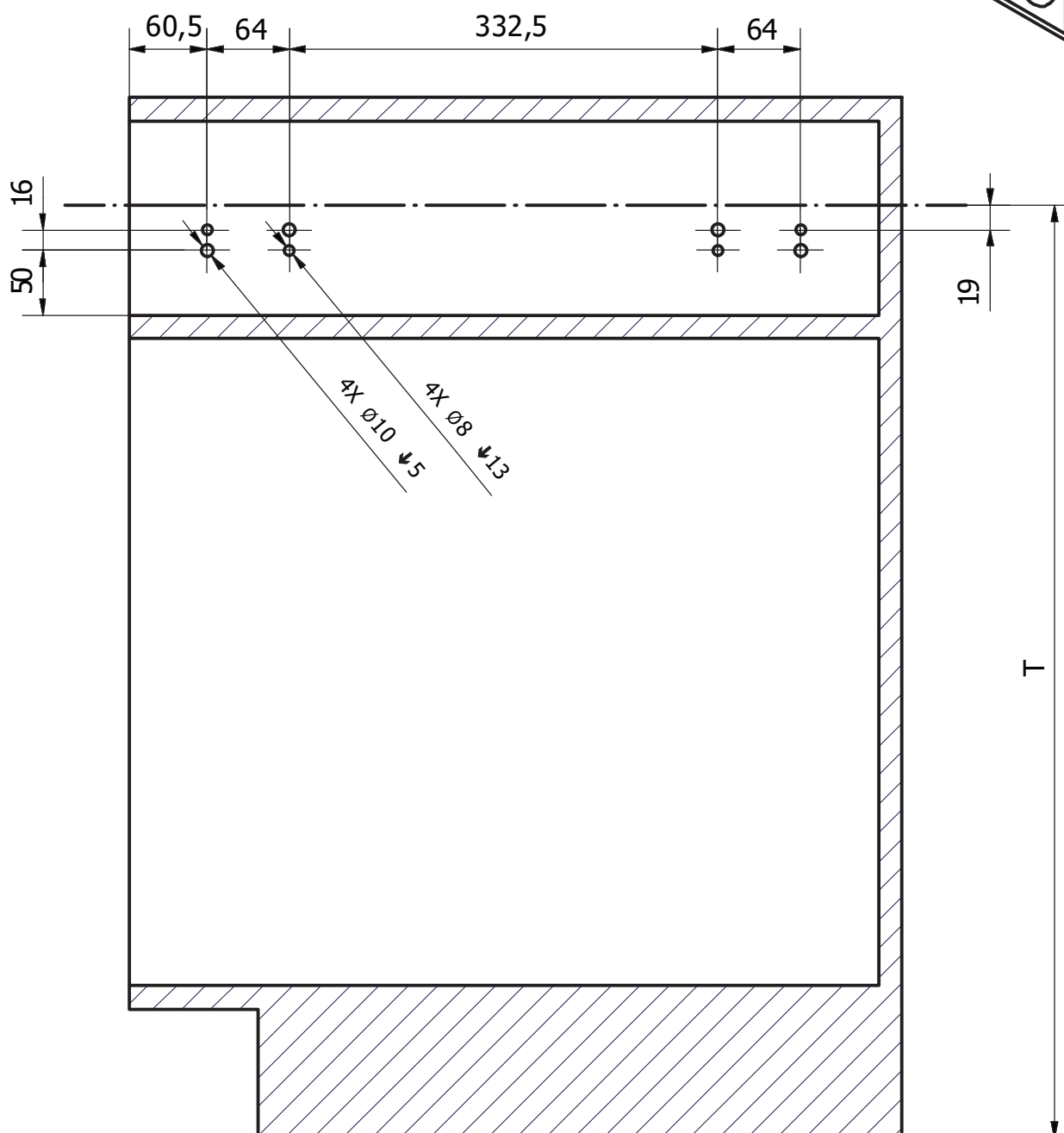
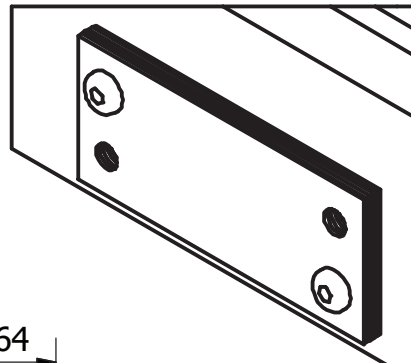

DIMENSIUNEA BLATURILOR:

| COD | MODUL | L1 (mm) | L2 (mm) |
|----------------|-------|---------|---------|
| 411/78.1500.22 | 600 | 480 | 414 |
| 411/78.1510.22 | 900 | 780 | 714 |
| 411/78.1520.22 | 1200 | 1080 | 1014 |

POZIȚIA BALAMALELOR PENTRU
FRONTUL SERTARULUI SUPT

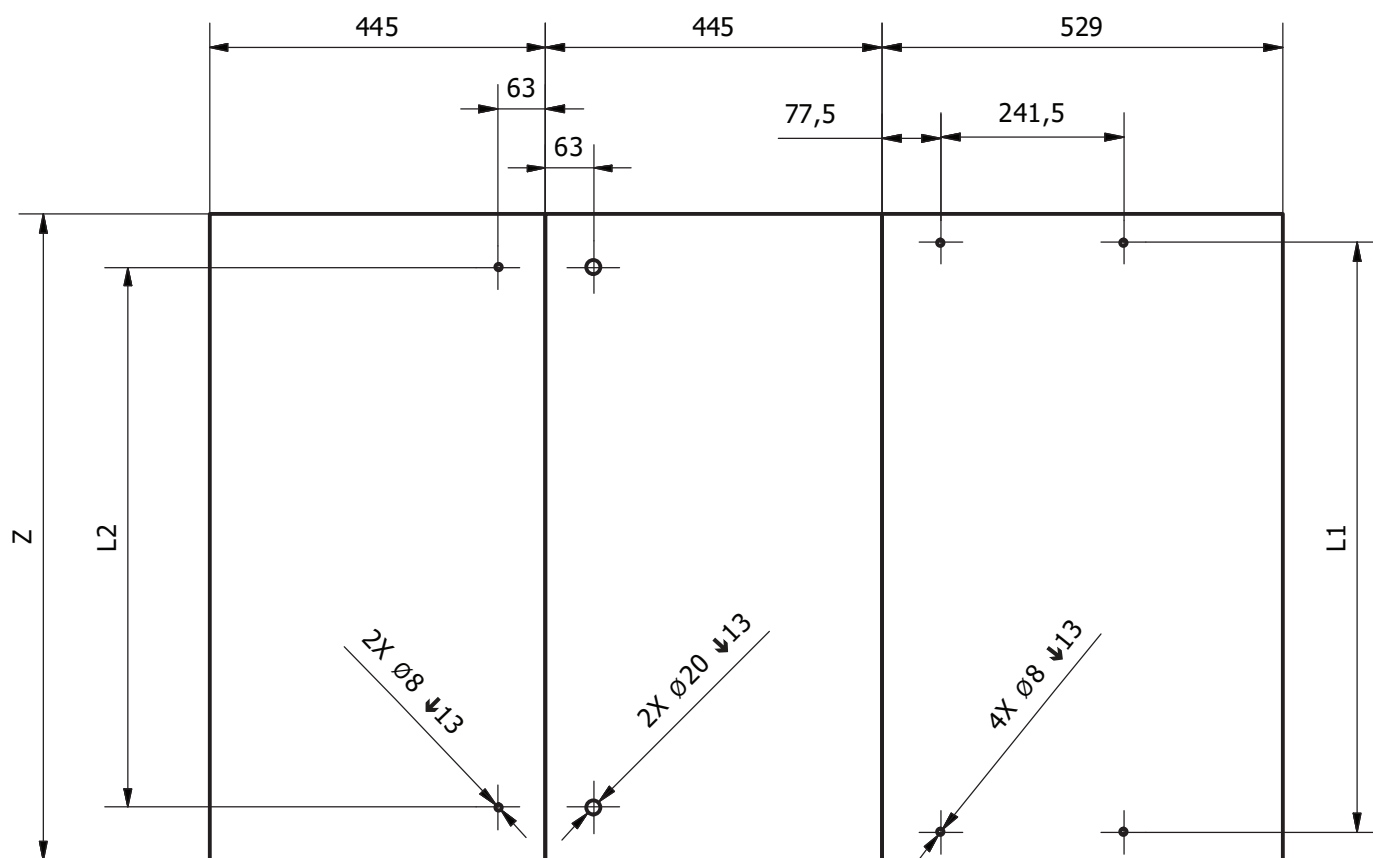
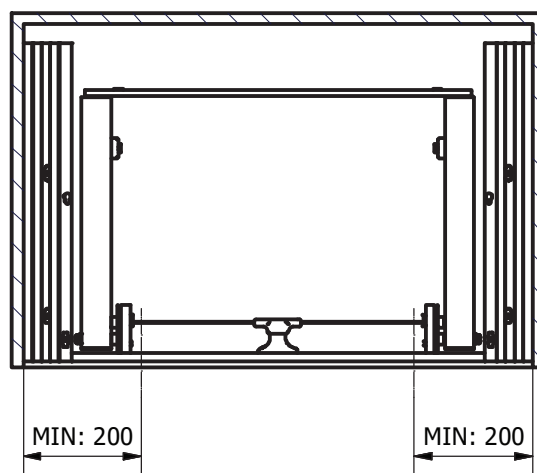

VEDERE DE JOS

ASAMBLAREA MECANISMULUI:

1

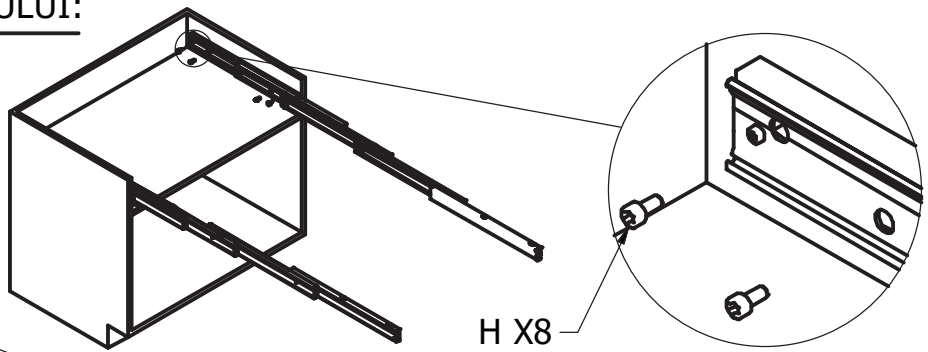

2

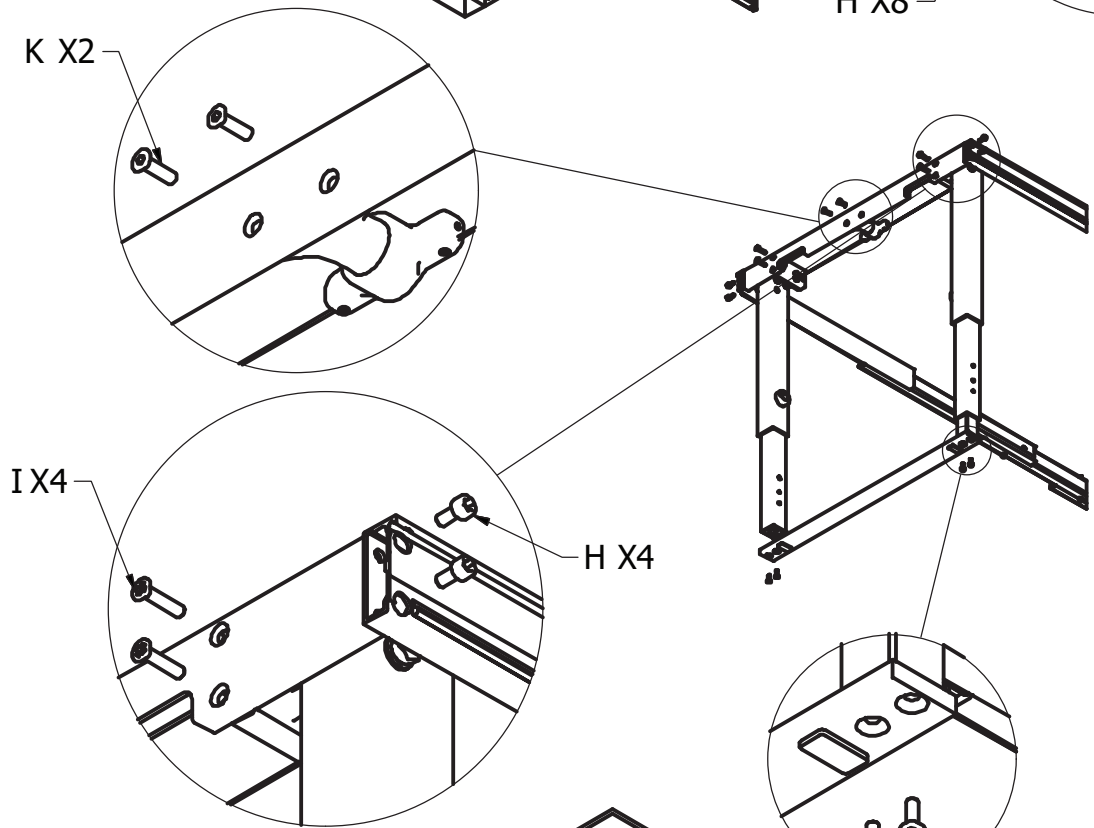

3

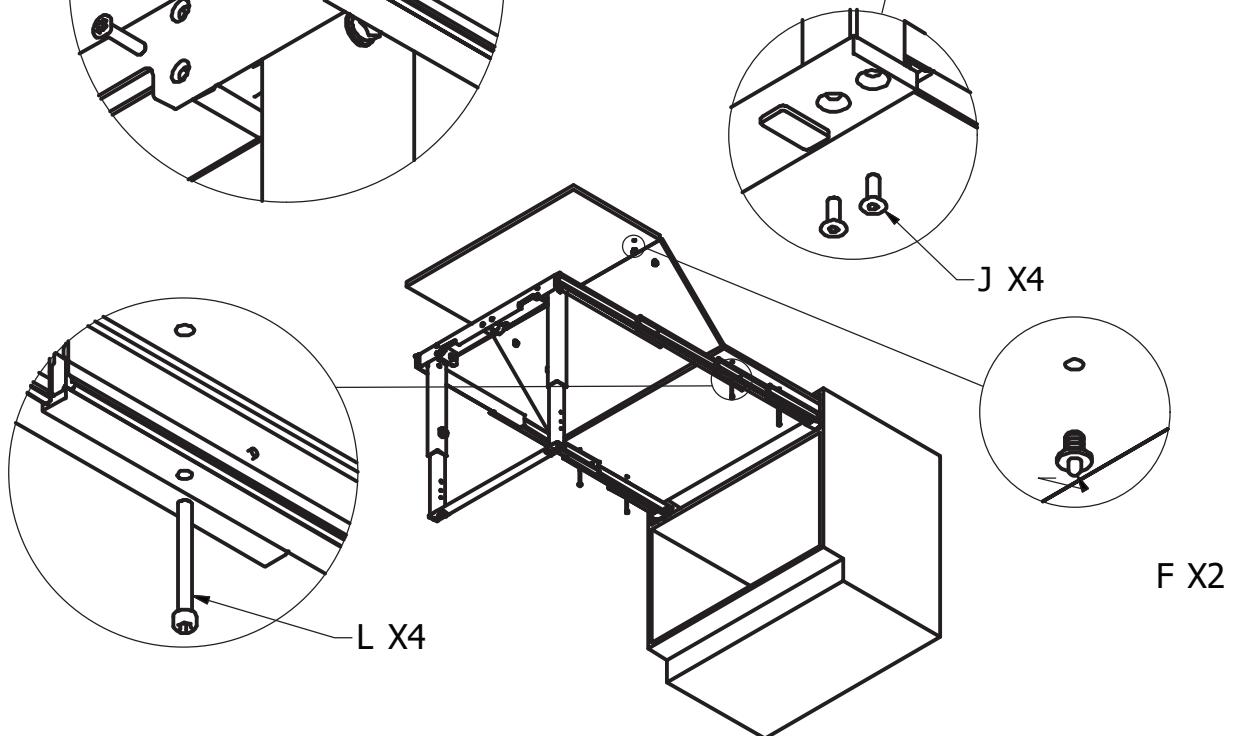

PAȘI PENTRU ACȚIONAREA PICIOARELOR:

A - Pentru a întoarce picioarele, rotiți mânerul care trage cele 2 sfori atașate.

B - Pentru a închide partea inferioară a picioarelor, apăsați butonul indicat.

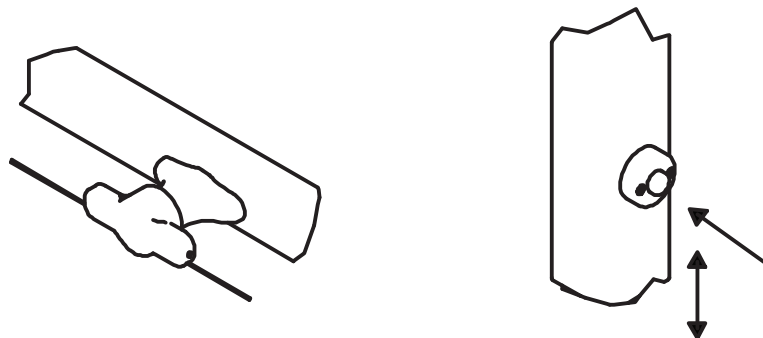

REGLAREA ÎNĂLȚIMII PICIORULUI:

CU UN IMBUS NO.4, ROTIȚI PIESA PENTRU A AJUSTA ÎNĂLȚIMEA PICIORULUI +/- 25 mm

CU UN IMBUS NO.3, ÎNȘURUBAȚI SAU DEȘURUBAȚI PIESELE DIN AMBELE PĂRȚI, PENTRU A FIXA PICIORUL ÎN UNA DINTRE CELE 3 POZIȚII

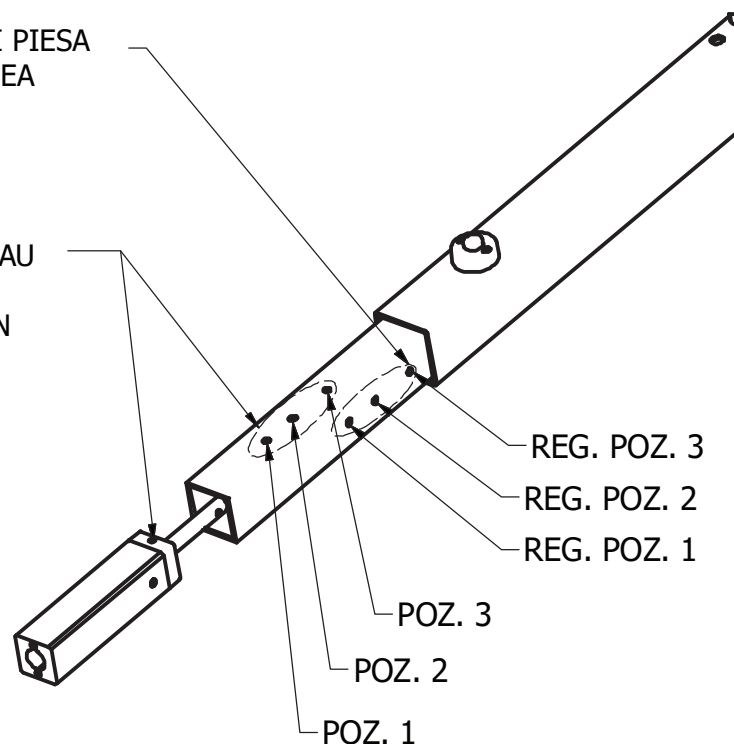

| - | T MIN (mm) | T MAX (mm) |
|--------|------------|------------|
| POZ. 1 | 795 | 820 |
| POZ. 2 | 765 | 790 |
| POZ. 3 | 725 | 750 |