

T-ABLE XL

Masă retractabilă

MODEL:

411/78.1900.22X - T-ABLE XL 600
411/78.1910.22X - T-ABLE XL 900
411/78.1920.22X - T-ABLE XL 1200

INCLUDE ÎN PACHET:

- GLISIERE
- PICIOR
- BARĂ DE LEGĂTURĂ
- SUPORT PICIOR

ACCESORII:

- A. Imbus n° 3
- B. Imbus n° 4
- C. Imbus n° 5
- D. Distanțieri (x 20)
- E. Bucșă M6 (x 12)
- F. Șurub M5x10 (x 8)
- G Șurub M6x12 (x 12)
- H Șurub M6x16 (x 2)
- I. Șurub autofiletant M6x25 (x 2)
- J. Șurub M6x60 (x 4)
- K. Pin (x 2)

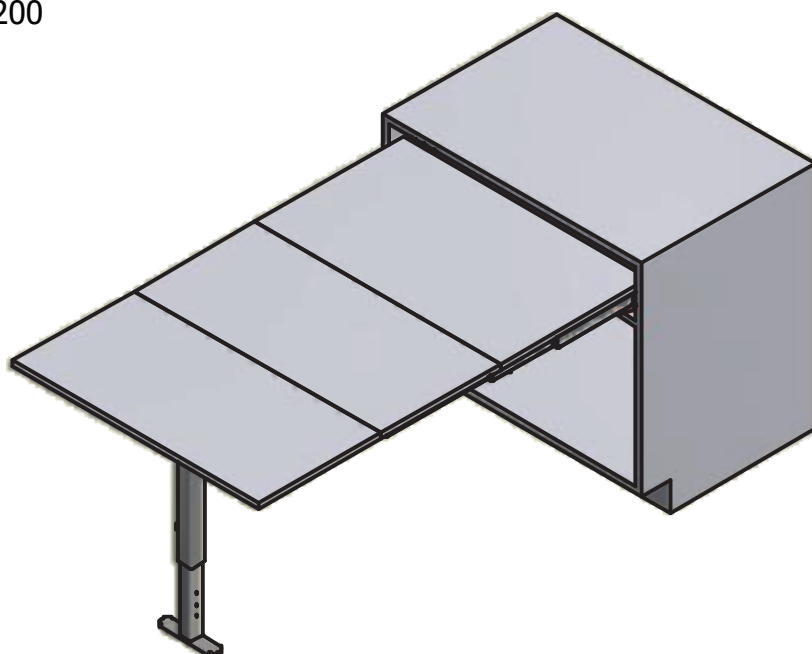

DIMENSIUNI GENERALE:

DIMENSIUNI	SIMBOL	mm
ÎNĂLȚIME	H	MIN: 150
ADÂNCIME	P	MIN: 520
LĂȚIME	L	MIN/MAX: 560/1170
GROSIMEA MARGINILOR	S1	MIN/MAX: 15/20
GROSIMEA BLATULUI	S	MIN: 16
LAȚIMEA BLATULUI	Z	L-5
EXTRAGEREA BLATULUI	E	1310
DISTANȚA FAȚĂ DE SOL	T	MIN/MAX: 700/795

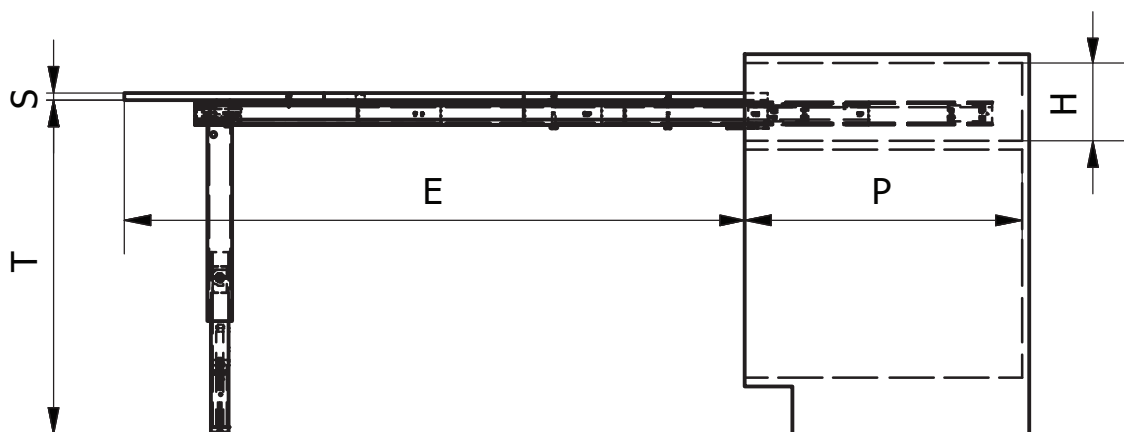
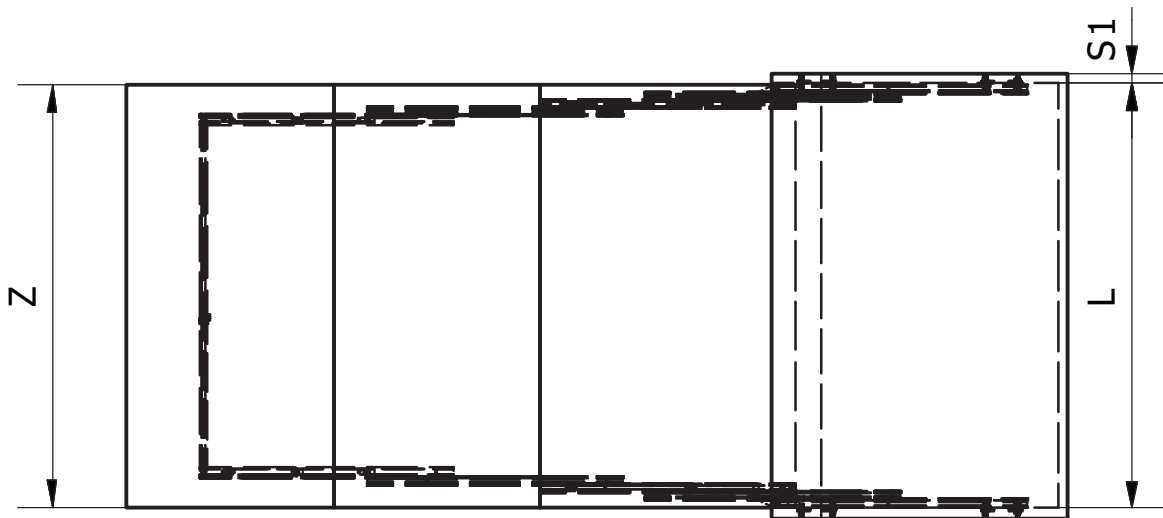

PAȘI DE UTILIZARE:

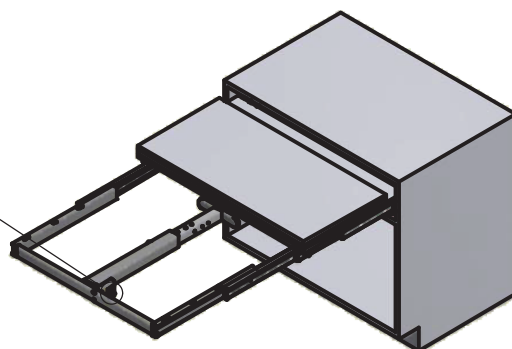
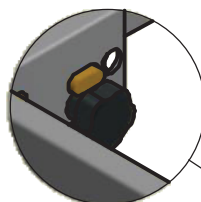
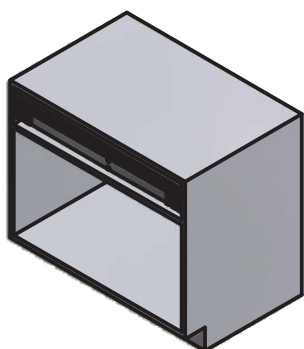

PENTRU A ACȚIONA
PICIORUL TRAGEȚI DE
MANETA NEAGRĂ

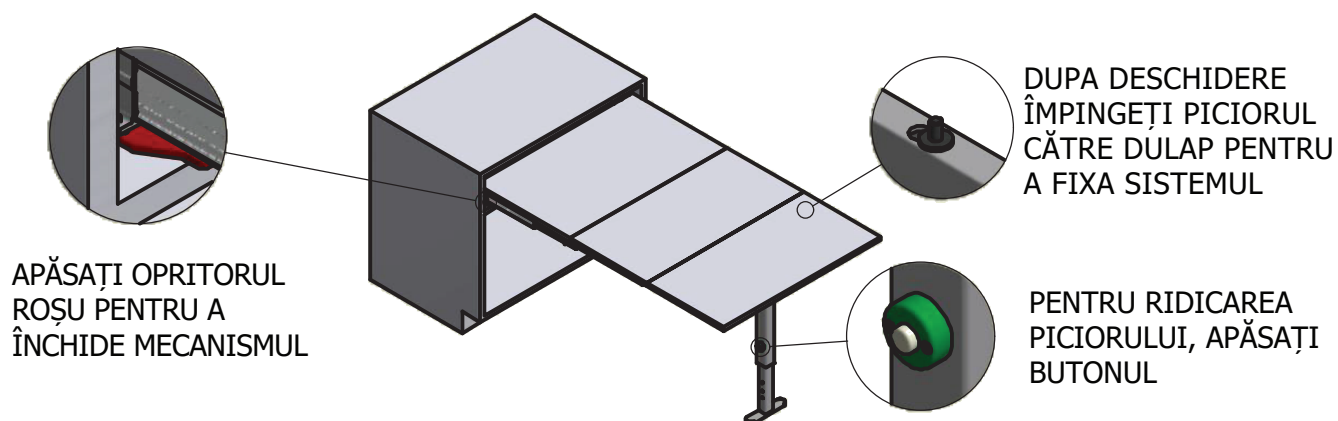

POZIȚIA GĂURILOR DE FIXARE:

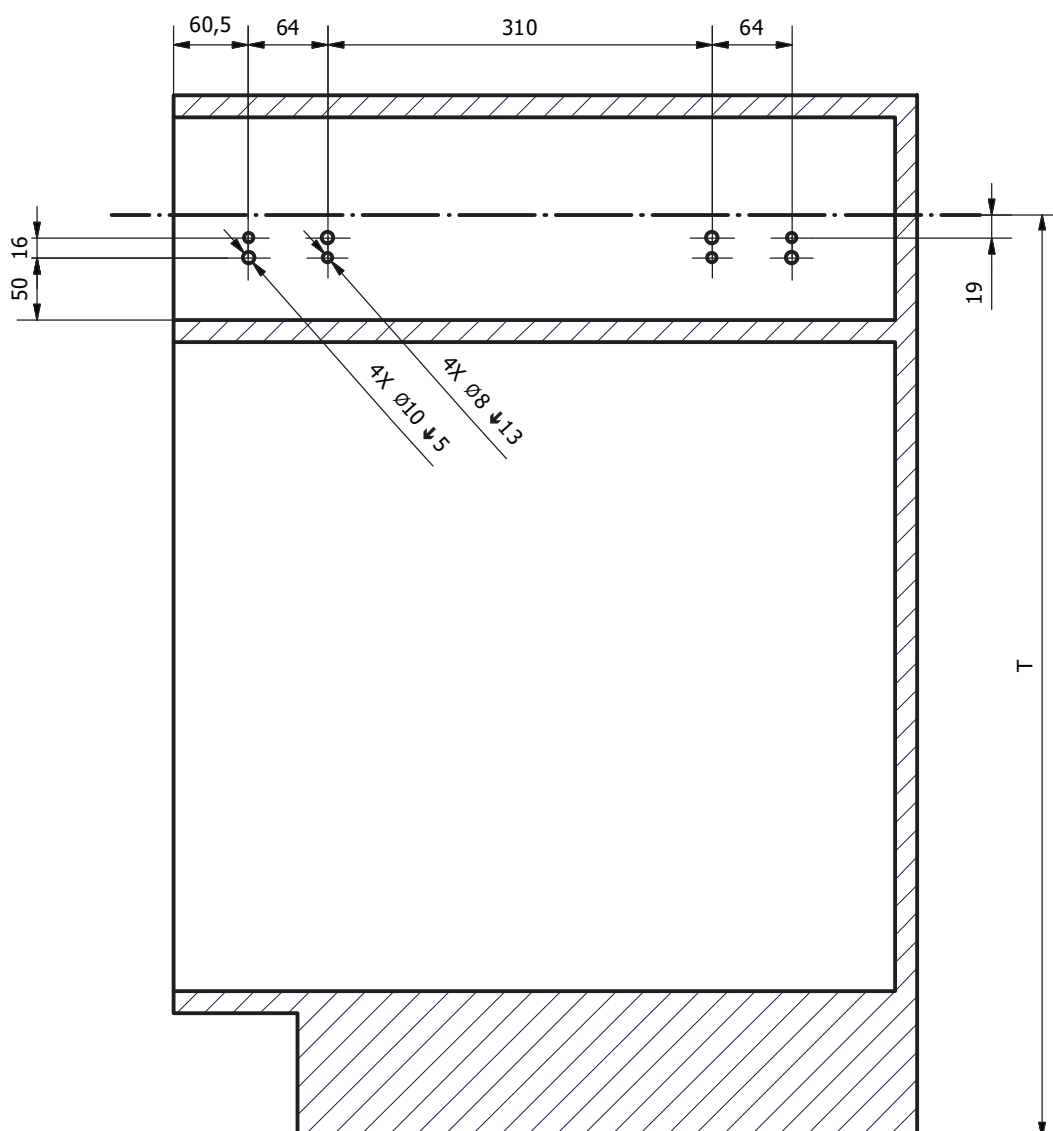

Pentru dulapuri cu grosimea <20 mm utilizați distanțieri

- Grosime: 20 mm - 0 distanțieri
- Grosime: 19 mm - 1 distanțieri
- Grosime: 18 mm - 2 distanțieri
- Grosime: 17 mm - 3 distanțieri
- Grosime: 16 mm - 4 distanțieri
- Grosime: 15 mm - 5 distanțieri

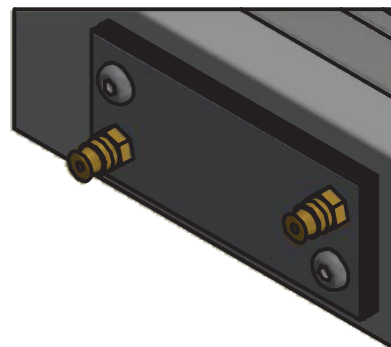

DIMENSIUNEA BLATURILOR:

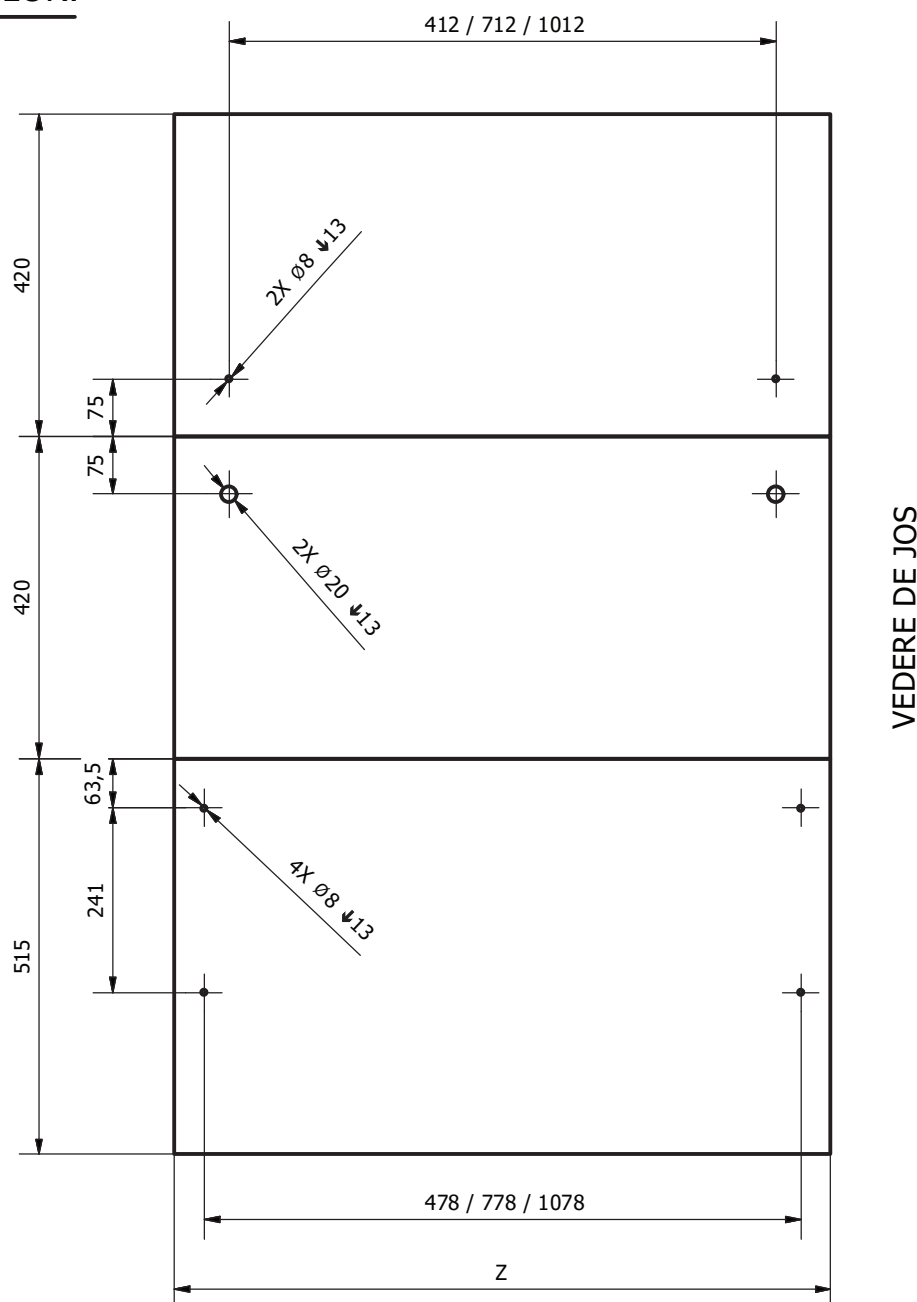

ASAMBLAREA MECANISMULUI:

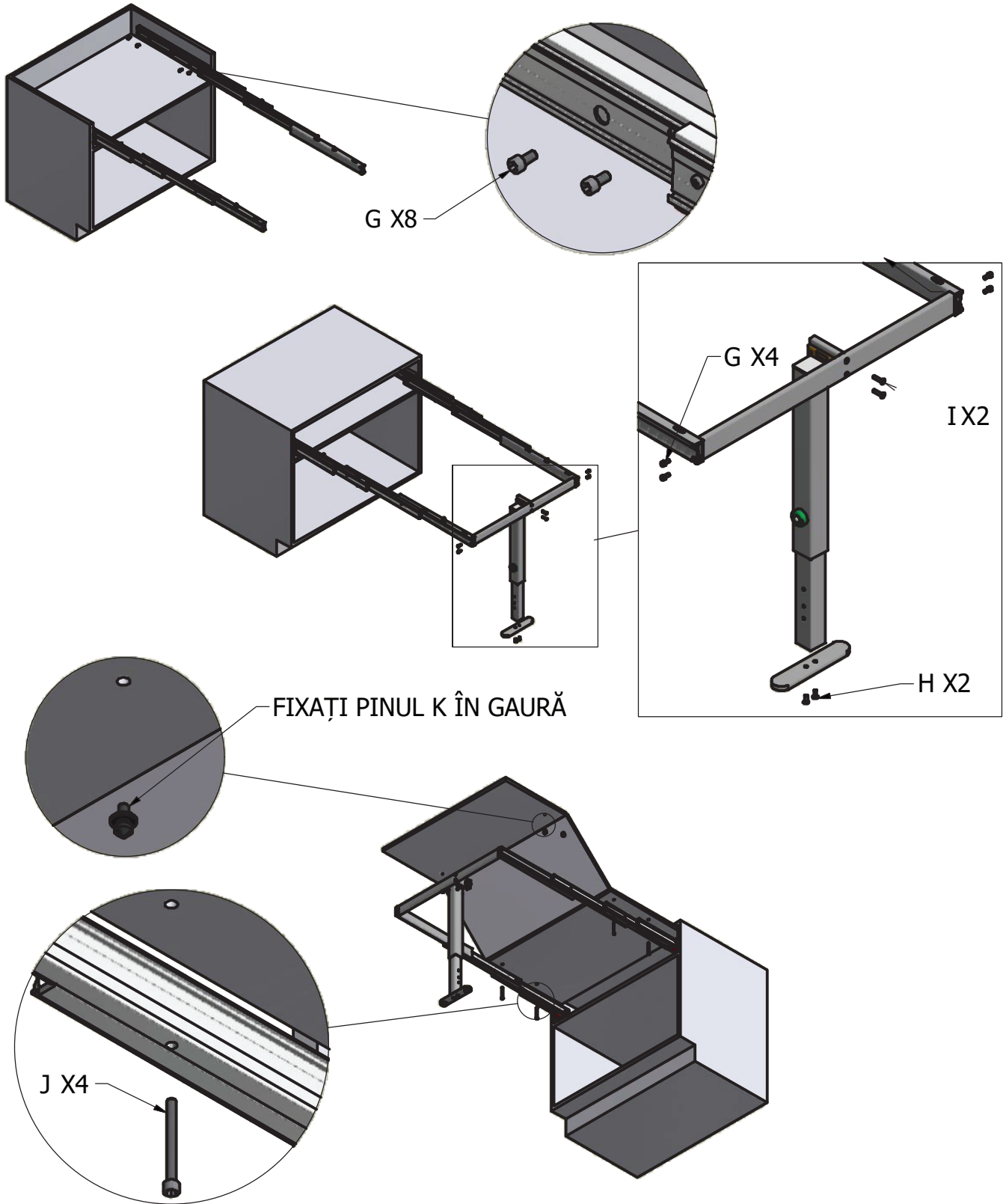

REGLAREA ÎNĂLȚIMII PICIORULUI:

Picioarele vin pre-asamblate în poziția 1.

Pentru a schimba poziția, urmați pașii:

1. Măsurați înălțimea până la podea.
2. Alegeți poziția de care aveți nevoie.
3. Înșurubați cele 2 piese cu ajutorul imbusului n
4. Așezați suportul piciorului în una dintre cele 3 poziții prestabilite.
5. Deșurubați cele 2 piese de pe ambele picioare folosind imbusul n
6. Folosiți imbusul n^o4 pentru reglarea înălțimii +25 mm.

